

भौतिकी में नोबेल पुरस्कार 2023

प्रलम्बिस् के लयि:

भौतिकी में नोबेल पुरस्कार 2023, इलेक्ट्रॉन डायनेमिक्स, एटोसेकंड पल्स, फेमटोसेकंड, स्पेक्ट्रोस्कोपी ।

मेन्स के लयि:

एटोसेकंड भौतिकी के अनुप्रयोग

[स्रोत: द हट्टि](#)

चर्चा में क्यौं?

भौतिकी के लयि वरष 2023 का [नोबेल पुरस्कार](#) तीन प्रतष्ठिति वैज्ञानिकों को दयि गयऱ है: **पयिरे एगोस्टिनी, फेरेन्क क्रॉसज़ और ऐनी एल. हुइलयिर** ।

- प्रायोगिक भौतिकी के कषेत्र में उनके अभूतपूर्व कार्य ने **एटोसेकंड पल्स** के वकिस को जन्म दयि है, जसिसे वैज्ञानिकों को पदार्थ के भीतर **इलेक्ट्रॉनों** की तीव्र गतशीलता का सीधे नरिक्षण और अधययन करने में मदद मली है ।

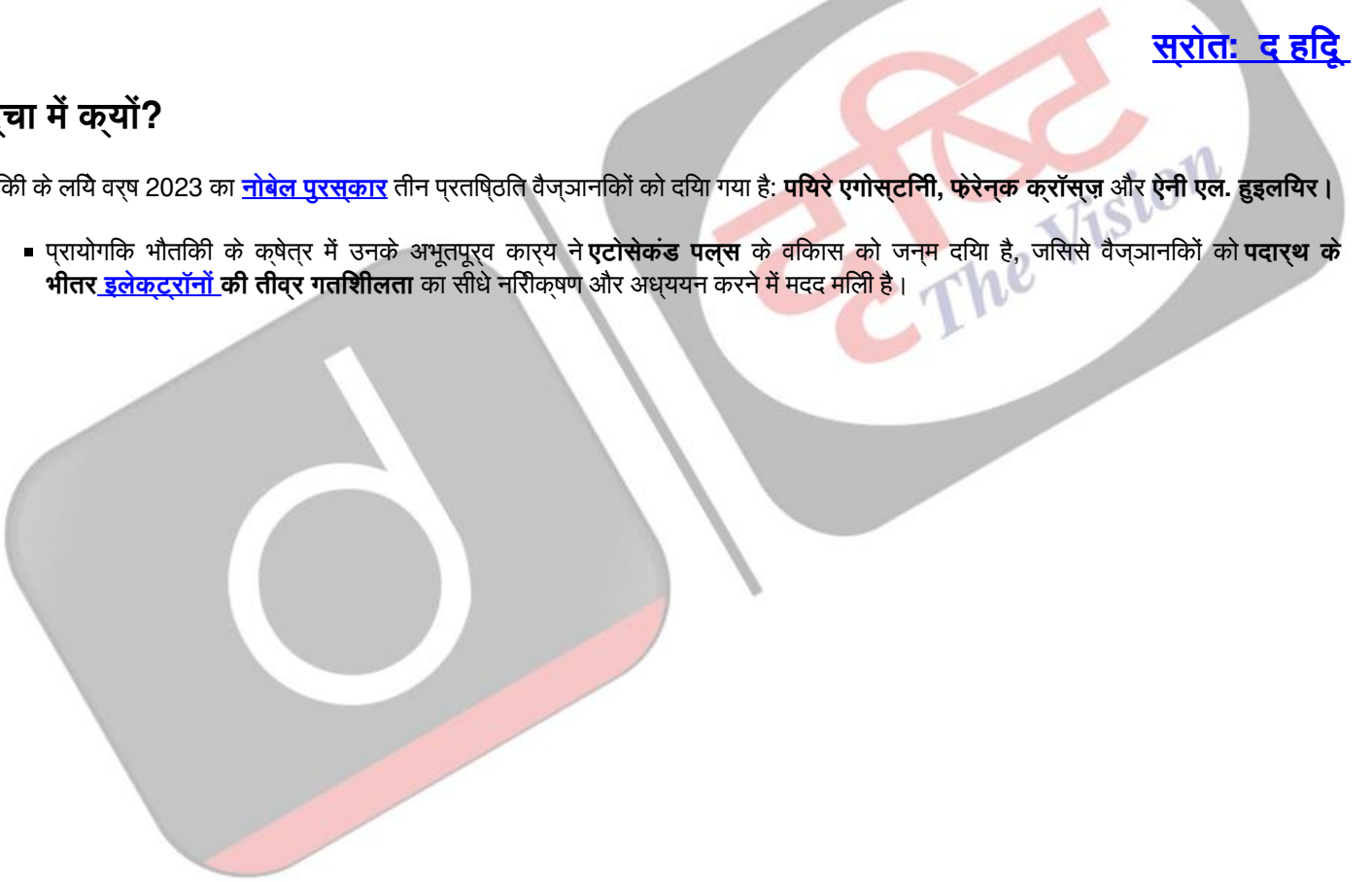



Nobel Prize for physics 2023



France's Pierre Agostini, Hungarian-Austrian Ferenc Krausz and French-Swedish Anne L'Huillier for research into tools for exploring electrons inside atoms and molecules

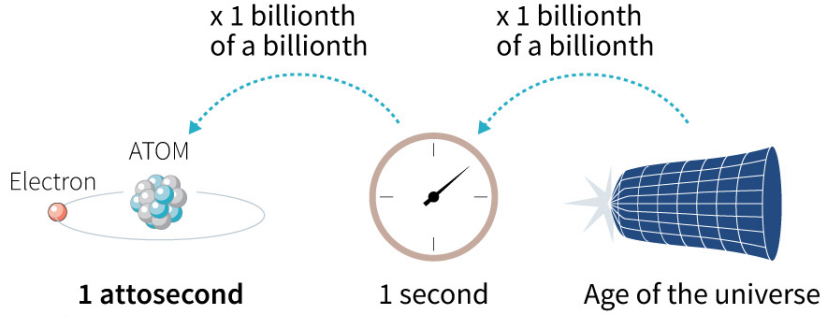

1 attosecond
Electrons move or change energy rapidly, in the magnitude of attoseconds, which makes them difficult to study

DISCOVERY

The three physicists recreated attosecond light pulses by shining laser light through a gas, making it possible to study such rapid movements

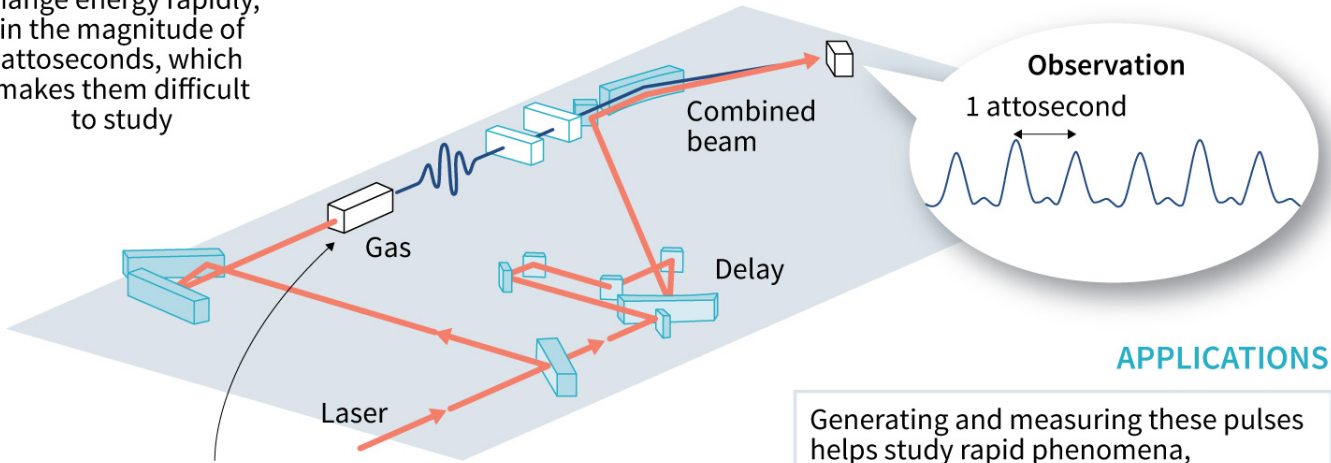

When laser light is transmitted through a gas, ultraviolet overtones arise from atoms in the gas. Under the right conditions their cycles coincide, forming concentrated attosecond pulses

APPLICATIONS

Generating and measuring these pulses helps study rapid phenomena, used for

- observing the movement of electrons
- rapidly transforming insulators into conductors
- identifying molecules, such as in medical diagnostics

Source: nobelprize.org



इलेक्ट्रॉन डायनेमिक्स:

- इलेक्ट्रॉन गतिशीलता परमाणुओं, अणुओं और ठोस पदार्थों के भीतर **इलेक्ट्रॉनों के व्यवहार एवं गति के अध्ययन व समझ** को संदर्भित करती है।
 - इसमें इलेक्ट्रॉन व्यवहार के विभिन्न पहलुओं को शामिल किया गया है, जिसमें उनकी **गति, वदियुत चुम्बकीय क्षेत्रों के साथ अंतःक्रिया** और **बाह्य बलों** के प्रति अनुक्रिया शामिल है।
- **इलेक्ट्रॉन ऋणात्मक आवेश** वाले मूलभूत कण हैं और वे सघन नाभिकीय परिक्रमा करते हैं। लंबे समय तक, **वैज्ञानिकों को इलेक्ट्रॉन व्यवहार को समझने के लिये अप्रत्यक्ष पद्धतियों पर निर्भर रहना पड़ता था**, जैसे कि एक तेज़ गति से चलने वाली रेस कार की लंबे समय तक एकसपोज़र समय के साथ तस्वीर लेना, जिसके परिणामस्वरूप धुंधली छवि बनती है।
 - इलेक्ट्रॉनों की तीव्र गति, इनके **पारंपरिक माप तकनीकों के लिये लगभग अदृश्य** थी।
- अणुओं में परमाणु **फेम्टो सेकंड** के क्रम पर गतिप्रदर्शित करते हैं, जो **बहुत ही कम समय अंतराल** होते हैं, जो एक सेकंड के एक अरबवें हिस्से का दस लाखवाँ हिस्सा होते हैं।
 - इलेक्ट्रॉन हलके होने के कारण और इससे भी तेज़ गति से इंटरैक्ट करने के कारण, एटोसेकंड दायरे में गति करते हैं, एक सेकंड के अरबवें हिस्से का अरबवाँ हिस्सा (सेकंड का 1×10^{-18} भाग)।

नोट: एटोसेकंड पल्स प्रकाश का एक **बहुत ही अल्पकालीन वसिफोट** है जो सरिफ एटोसेकंड तक रहता है।

वैज्ञानिकों द्वारा एटोसेकंड पल्स जेनरेशन:

■ पृष्ठभूमि:

- 1980 के दशक में, भौतिक विज्ञानी केवल कुछ फेमटोसेकंड तक चलने वाली हल्की पल्स बनाने में कामयाब रहे।
 - उस समय यह माना जाता था कि हल्की पल्सों के लिये यह न्यूनतम प्राप्त अवधि थी।
 - हालाँकि इलेक्ट्रॉनों को गति में 'देखने' के लिये और भी छोटी/अल्पकालीन पल्स की आवश्यकता थी।

■ एटोसेकंड पल्स जेनरेशन में प्रगतः

- वर्ष 1987 में एक फ्रॉसीसी प्रयोगशाला में ऐनी एल'हुइलियर और उनकी टीम ने एक महत्त्वपूर्ण सफलता हासिल की।
 - उन्होंने एक **उत्कृष्ट गैस** के माध्यम से एक अवरक्त लेज़र करिण को गुजारा, जिससे ओवरटोन की उत्पत्ति हुई- तरंगदैर्घ्य के साथ प्रकाश की तरंगें जो मूल करिण के पूर्णांक अंश थे।
 - गैस में उत्पन्न ओवरटोन पराबैंगनी प्रकाश के रूप में थे। वैज्ञानिकों ने देखा कि जब कई ओवरटोन परस्पर क्रिया करते हैं, तो वे या तो रचनात्मक व्यतिकरण के माध्यम से एक-दूसरे को तीव्र कर सकते हैं या विनाशकारी व्यतिकरण के माध्यम से एक-दूसरे को रद्द कर सकते हैं।
 - अपने सेटअप को परिष्कृत करके, भौतिक विज्ञानी प्रकाश की तीव्र एटोसेकंड पल्स बनाने में कामयाब रहे।
- वर्ष 2001 में फ्रॉस में पयिरे एगोस्टिनी और उनके अनुसंधान समूह ने 250-एटोसेकंड प्रकाश पल्सों की एक शृंखला का सफलतापूर्वक उत्पादन किया।
 - उन्होंने इस पल्स शृंखला को मूल बीम के साथ संयोजित कर तेज़ी से प्रयोग किया, जिन्होंने इलेक्ट्रॉन गतिशीलता में अभूतपूर्व अंतरदृष्टि प्रदान की।
- इसके साथ ही ऑस्ट्रिया में फेरेन्क क्रॉसज़ और उनकी टीम ने एक पल्स शृंखला से व्यक्तित्व 650-एटोसेकंड पल्स को अलग करने की तकनीक विकसित की।
 - इस सफलता ने शोधकर्ताओं को कर्पिटन परमाणुओं द्वारा उत्सर्जित इलेक्ट्रॉनों की ऊर्जा को उल्लेखनीय सटीकता के साथ मापने में मदद की।

एटोसेकंड भौतिकी के अनुप्रयोग:

- अल्पकालिक प्रक्रियाओं का अध्ययन: एटोसेकंड पल्स वैज्ञानिकों को अल्ट्राफास्ट परमाणु और आणविक प्रक्रियाओं की 'छवियों' को कैच करने में सक्षम बनाता है।
 - इसका पदार्थ विज्ञान, इलेक्ट्रॉनिक्स और कैटेल्सिस जैसे क्षेत्रों, जिसमें त्वरित रूप से हो रहे परिवर्तनों को समझना महत्त्वपूर्ण होता है, पर गहरा प्रभाव पड़ता है।
- मेडिकल डायग्नोस्टिक्स: कृष्णिक चिहनों के आधार पर विशिष्ट अणुओं की पहचान करने के लिये एटोसेकंड पल्स का उपयोग चिकित्सीय नैदानिक परीक्षणों में किया जा सकता है। यह मेडिकल इमेजिंग और डायग्नोस्टिक तकनीकों को बेहतर बनाने में मदद करता है।
- इलेक्ट्रॉनिक्स के क्षेत्र में प्रगतः: एटोसेकंड भौतिकी कंप्यूटिंग और दूरसंचार प्रौद्योगिकी के क्षेत्र में अधिक तेज़ इलेक्ट्रॉनिक उपकरणों के विकास को बढ़ावा दे सकती है।
- उन्नत इमेजिंग और स्पेक्ट्रोस्कोपी: जीव विज्ञान से लेकर खगोल विज्ञान तक के क्षेत्र में अनुप्रयोगों के साथ, एटोसेकंड पल्स को संशोधन करने की क्षमता उच्च-रिज़ॉल्यूशन इमेजिंग और स्पेक्ट्रोस्कोपी में मदद करती है।

भौतिकी के क्षेत्र में अन्य नोबेल पुरस्कार विजेता:

■ 2022:

- एलेन एस्पेक्ट, जॉन एफ क्लॉसर और एंटोन ज़लिगिरी "इनटैंगल्ड फोटॉन के साथ प्रयोगों के लिये वॉयलेशन ऑफ बेल इनइक्वलिटिज़ की स्थापना और क्वांटम सूचना विज्ञान के क्षेत्र में विकास करने के लिये"

■ 2021:

- स्यूकुरो मनाबे और क्लॉस हैसलमैन को "पृथ्वी की जलवायु के भौतिक मॉडलिंग, परिवर्तनशीलता की मात्रा निर्धारित करने तथा ग्लोबल वार्मिंग की विश्वसनीय भविष्यवाणी करने के लिये"
- जयोरजियो पेरिसी को "परमाणु से लेकर ग्रहों के स्तर पर भौतिक प्रणालियों में विकार और बदलावों की परस्पर क्रिया की खोज के लिये"

■ 2020:

- रोजर पेनरोज़ को "ब्लैक होल का निर्माण सापेक्षता के सामान्य सिद्धांत की एक प्रबल अनुमान है" की खोज के लिये"
- रेनहार्ड जेनज़ेल और एंड्रिया घेज़ को "हमारी आकाशगंगा के केंद्र में एक सुपरमैसिव कॉम्पैक्ट ऑब्जेक्ट की खोज के लिये"

■ वर्ष 2019:

- 'ब्रह्मांड के विकास और ब्रह्मांड में पृथ्वी के स्थान के बारे में समझ में योगदान के लिये"
 - जेम्स पीबल्स "भौतिक ब्रह्माण्ड विज्ञान में सिद्धांतिक खोजों के लिये"
 - मशेल मेयर और डेविड क्वेलोज़ "सौर-प्रकार के तारे की परिक्रमा करने वाले एक एक्सोप्लैनेट की खोज के लिये"

■ वर्ष 2018:

- "लेज़र भौतिकी के क्षेत्र में अभूतपूर्व आविष्कारों के लिये"
 - आर्थर अश्कनि "ऑप्टिकल ट्विज़र और जैविक प्रणालियों में उनके अनुप्रयोग के लिये"
 - जेरेरड मौरौ और डोना स्ट्रिकिलैंड को "उच्च तीव्रता, अल्ट्रा-शॉर्ट ऑप्टिकल पल्स उत्पन्न करने की उनकी विधिके

लिये"

■ वर्ष 2017

- रेनर वीज़, बैरी सी. बैरिश और कपि एस. थॉर्न को "LIGO डिटिक्टर" तथा गुरुत्वाकर्षण तरंगों के अवलोकन में नरिणायक योगदान के लिये"

UPSC सविलि सेवा परीक्षा, वगित वर्ष के प्रश्न

??????????:

प्रश्न. नमिनलखिति में से कसि वैज्ञानिकि ने अपने बेटे के साथ भौतिकी का नोबेल पुरस्कार साझा कयिा? (2008)

- (a) मैक्स प्लैंक
- (b) अलबर्ट आइंस्टीन
- (c) वलियिम हेनरी ब्रैग
- (d) एनरिको फर्मकि

उत्तर: (C)

प्रश्न. नोबेल पुरस्कार वजिता वैज्ञानिकि जेम्स डी. वाटसन कसि क्षेत्र में अपने काम के लिये जाने जाते हैं? (2008)

- (a) धातु वजिज्ञान
- (b) मौसम वजिज्ञान
- (c) पर्यावरण संरक्षण
- (d) आनुवंशिकी

उत्तर: (D)

प्रश्न. वर्ष 1990 के दशक में ब्लू एल.ई.डी. के आविष्कार के लिये अकासाकी, अमानो और नाकामुरा को संयुक्त रूप से वर्ष 2014 का भौतिकी का नोबेल पुरस्कार दयिा गया था। इस आविष्कार ने मनुष्य के दैनिकि जीवन को कैसे प्रभावति कयिा है? (मुख्य परीक्षा, 2021)

प्रश्न. प्रो. सत्येंद्र नाथ बोस द्वारा कयिे गए 'बोस-आइंस्टीन सांख्यिकी' के कार्य की चर्चा कीजयिे और प्रदर्शति कीजयिे किइसने कसि प्रकार भौतिकी के क्षेत्र में क्रांति ला दी। (मुख्य परीक्षा, 2018)